

# EXTREME OFF-ROAD FIRE TRUCK

---

**WISS** &

 **UNIMOG**



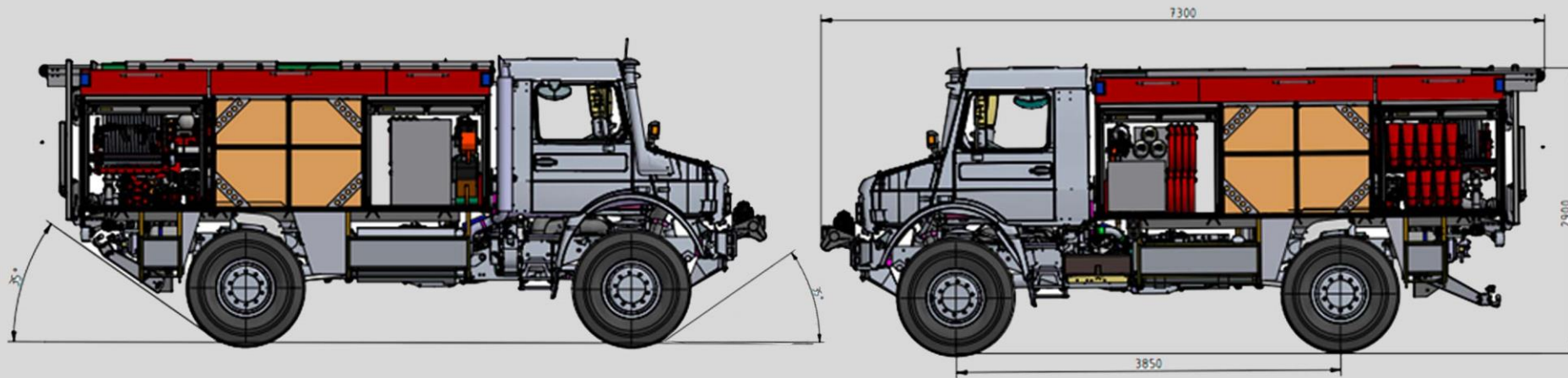

OD PROJEKTU DO REALIZACJI | FROM PROJECT TO ITS IMPLEMENTATION



EXTREME OFF-ROAD FIRE TRUCK







BUDOWA  
CONSTRUCTION

**Mercedes-Benz Unimog U5023 4x4** ma możliwość poruszania się po wszystkich powierzchniach i obszarach.

Typ nadwozia pojazdu: zabudowa ramowa.

**Mercedes-Benz Unimog U5023 4x4**, with the ability to move on all road surfaces and areas.

Type of vehicle body: frame body.

EXTREME OFF-ROAD FIRE TRUCK





## PODWOZIE CHASSIS

**Podwozie Mercedes-Benz Unimog U5023 4x4** ma blokadę mechanizmu różnicowego, blokadę tylnej i przedniej osi oraz system antypoślizgowy.



The chassis of the vehicle is **Mercedes-Benz Unimog U5023 with 4x4 drive** with differential lock, front and rear axle lock and anti-slip system.





PRZEDZIAŁ POMPOWY |  
PUMP COMPARTMENT

ZBIORNIK NA ŚRODKI GAŚNICZE |  
EXTINGUISHING AGENTS TANK

PRZEDZIAŁ NA WYPOSAŻENIE |  
EQUIPMENT COMPARTMENT



ZABUDOWA  
SUPERSTRUCTURE

OD PROJEKTU DO REALIZACJI / FROM PROJECT TO ITS IMPLEMENTATION

EXTREME OFF-ROAD FIRE TRUCK



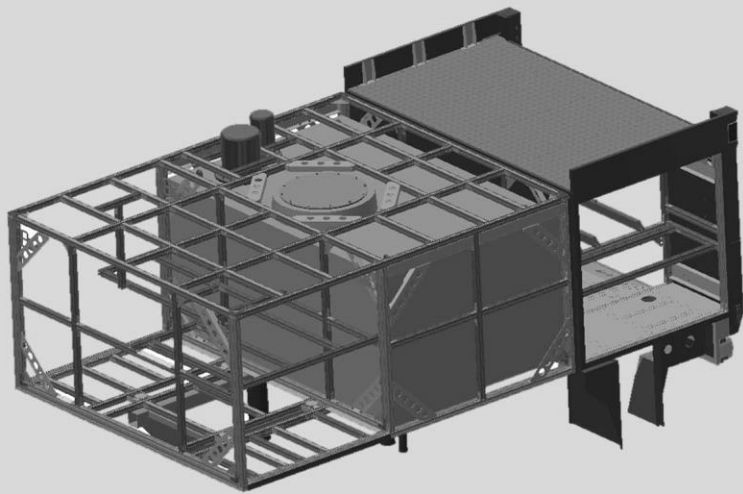

## ZBIORNIK TANK

Zbiornik na środki pianotwórcze ma pojemność 3000l - woda i 100l - piana.

Extinguishing agents tank with a capacity of 3000l of water and 100l of foam.

EXTREME OFF-ROAD FIRE TRUCK

WISS & UNIMOG



## PODWOZIE | CHASSIS

typ / type  
moc max. / max. power  
skrzynia biegów / gearbox  
napęd (rozstaw osi) / drive  
zawieszenie / suspension

**Mercedes Unimog U5023 4x4 Euro 6**  
231 HP/(170kW)  
mechaniczna / mechanical  
4x4 (3850 mm)  
przód i tył: progresywne zawieszenie sprężynowe / front and rear: progressive coil springs

## KABINA | CAB

typ / type  
załoga / crew

jednomodułowa / single-module  
1 + 1 + 1

## ZABUDOWA | SUPERSTRUCTURE

materiał / material  
ilość skrytek / number of lockers

stal nierdzewna, aluminium / stainless steel, aluminium  
5

## AUTOPOMPA | TRUCK-MOUNTED PUMP

typ / type  
wydajność / output

Ruberg E30  
3000 l/min – 10 bar

## ZBIORNIKI | TANKS

woda / water  
środek pianotwórczy / foam

3000 l  
100 l



**LINIA SZYBKIEGO NATARCIA |  
RAPID INTERVENTION HOSE REEL**

typ / type

WISS, niskociśnieniowa, 50 m z prądownicą wodno-pianową /  
WISS hose reel, high pressure, 50 m with water/foam nozzle

**DOZOWNIK | PROPORTIONER**

typ / type

automatyczny / automatic 1%, 3% i 6%

**WCIĄGARKA | WINCH**

typ / type

wciągarka elektryczna / electric winch  
7257 kg

**MASA | MASS**

DMC / GVW

~ 14 500 kg

**WYMIARY | DIMENSIONS**

[dł. x szer. x wys.] / [L x W x H]

7080 mm x 3530 mm x 2900 mm







Dziękujemy za uwagę /  
Thank you for attention

## CONTACT

WAWRZASZEK ISS SP. ZOO. SK  
Ul. Leszczyńska 22  
43-300 Bielsko-Biała  
Tel.: 33 8 270 800  
@ [www.wiss.com.pl](http://www.wiss.com.pl)

FOLLOW US



[wiss\\_firefighting](https://www.instagram.com/wiss_firefighting)



[www.facebook.com/isswawrzaszek](https://www.facebook.com/isswawrzaszek)



EXTREME OFF-ROAD FIRE TRUCK

WISS & UNIMOG